



NE 018/019

Mobile Neigegeräte mit elektrohydraulischem Antrieb für den flexiblen Einsatz bei Behältern aller Art bis zu 1.500 kg

- ▶ Elektrohydraulischer Antrieb.
- ▶ Stufenlose Einstellung der Neigung.
- ▶ Ergonomische Konzeption nach dem neuesten Stand der Technik.
- ▶ Wartungs- und störungsarmer Betrieb durch hochwertige und robuste Bauelemente.
- ▶ Mobiler Einsatz an verschiedenen Einsatzorten.
- ▶ Lenkrollen mit Feststeller und Laufrollen.
- ▶ Hydropneumatische Ausführung auf Wunsch möglich.
- ▶ Gerät serienmäßig mit Schubbügel ausgestattet.



NE018

i ANWENDUNGSFELDER

- Gießereien
- manuelle Arbeitsplätze in der Industrie
- Blechverarbeitung

TECHNISCHE DATEN

| Gerätetyp | Tragfähigkeit (in kg) | Lastaufnahme (in mm) | | Auflage (ZB in mm) | Beladehöhe (in mm) | Neigen | Mobil möglich |
|---------------|--------------------------|----------------------|-----|-----------------------|-----------------------|--------|------------------|
| | | BL | LL | | | | |
| NE 018 | 1.000 | 540 | 805 | 2 x 160 Zinken | 90 | 90° | ✓ |
| NE 019 | 1.500 | 540 | 805 | 2 x 160 Zinken | 90 | 90° | ✓ |

Anschlusswerte: 400 V/50 Hz, 16 A, 5-pol. Lackierung: RAL 7035/7016



Kontakt und Beratung:
+49 7161 98442-0
verkauf@ventzki.de

Oder nutzen Sie unser
 Anfrageformular unter
www.ventzki.de/anfrage

NE 018

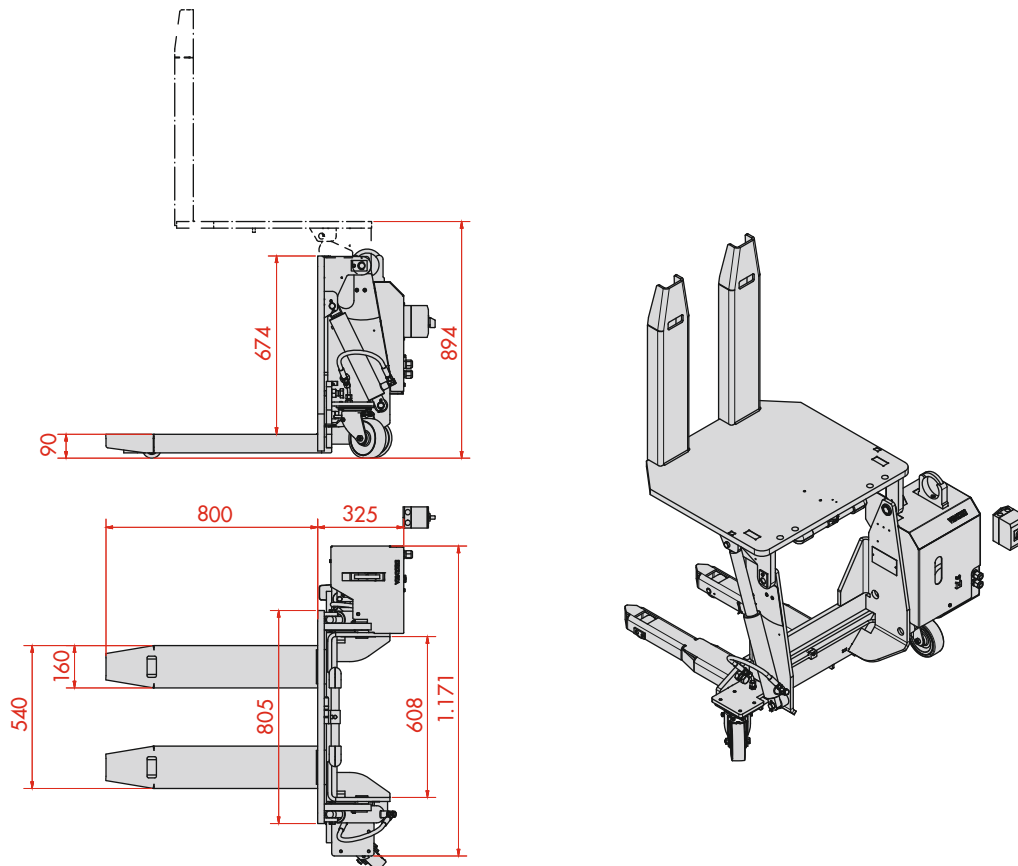

☀ PRODUKTHIGHLIGHTS

- mobil durch Lenkrollen mit Feststeller und Laufrollen
- stufenlose Einstellung der Neigung
- kompakte Bauweise